

**BIZERBA**

\_balanced information

III/132



**BIZERBA | AUTOMATISCHE PRÄZISIONS-  
SCHNEIDEMASCHINE VS 12 D**

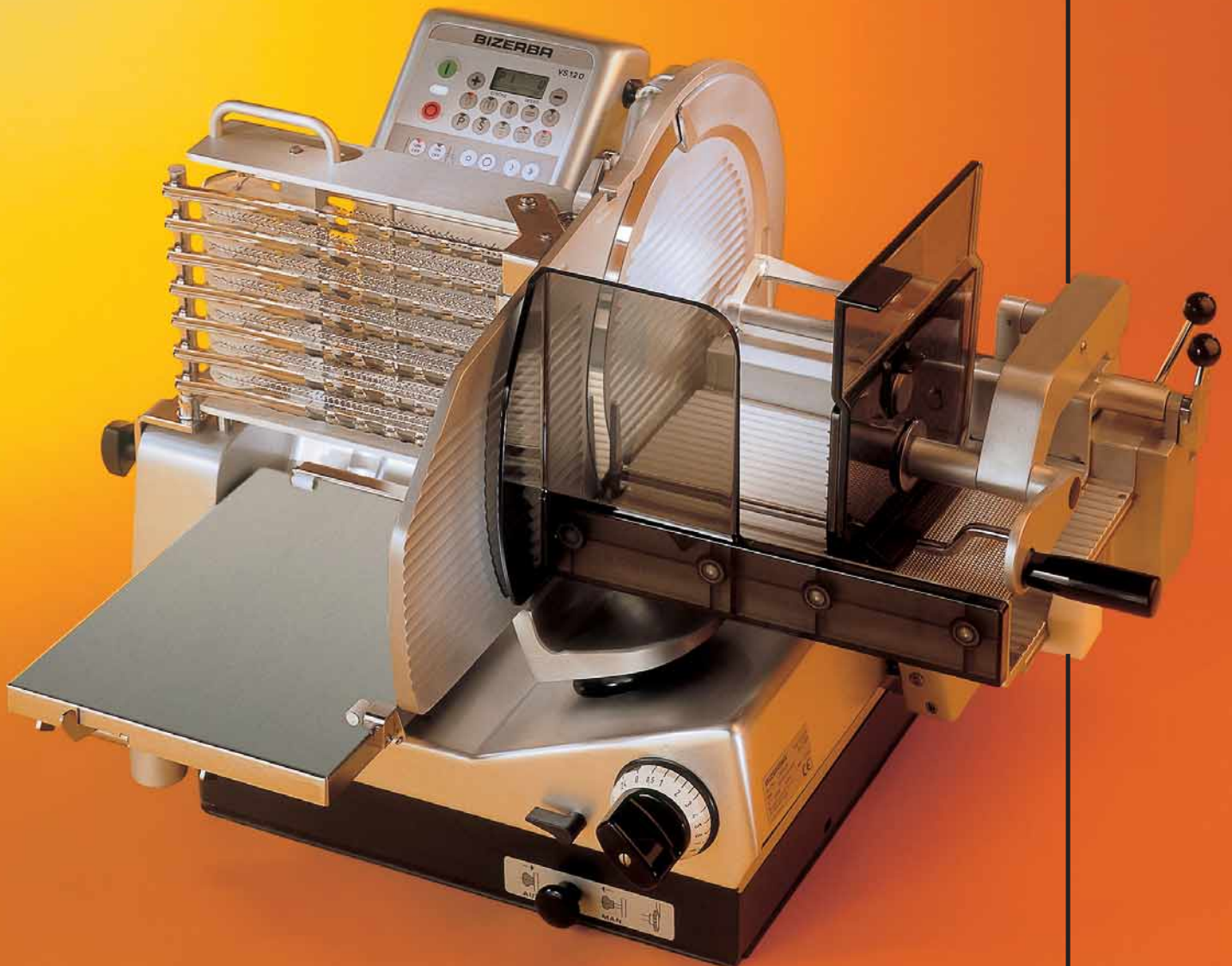

→ UNIVERSELLE PRÄZISIONSSCHNEIDE-  
MASCHINE FÜR FLEXIBLEN EINSATZ.

→ ERGONOMISCH PERFEKTE  
BAUWEISE DES SCHLITTENS

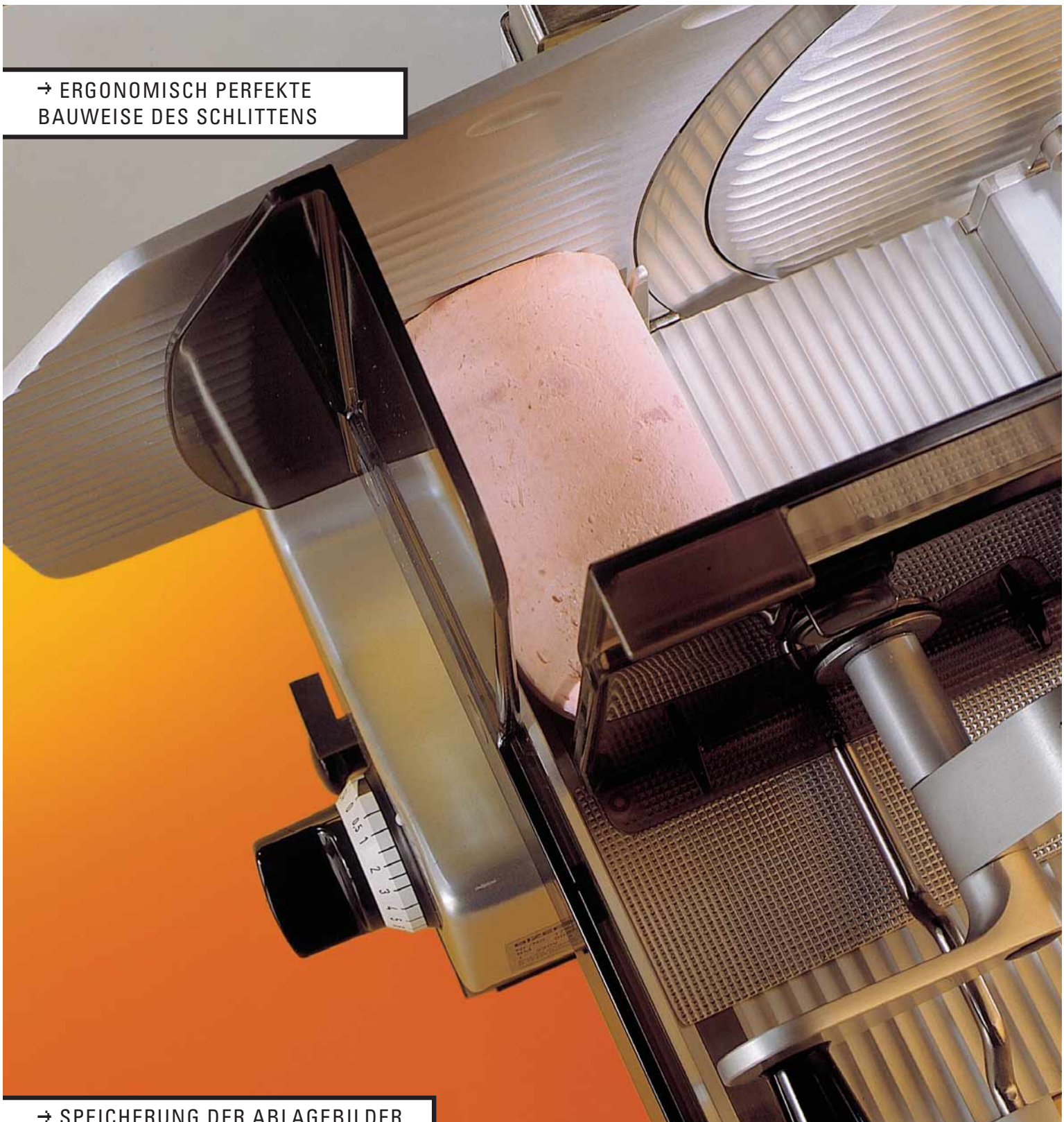

→ SPEICHERUNG DER ABLAGEBILDER  
EINFACH ÜBER DIE „SET“ TASTE

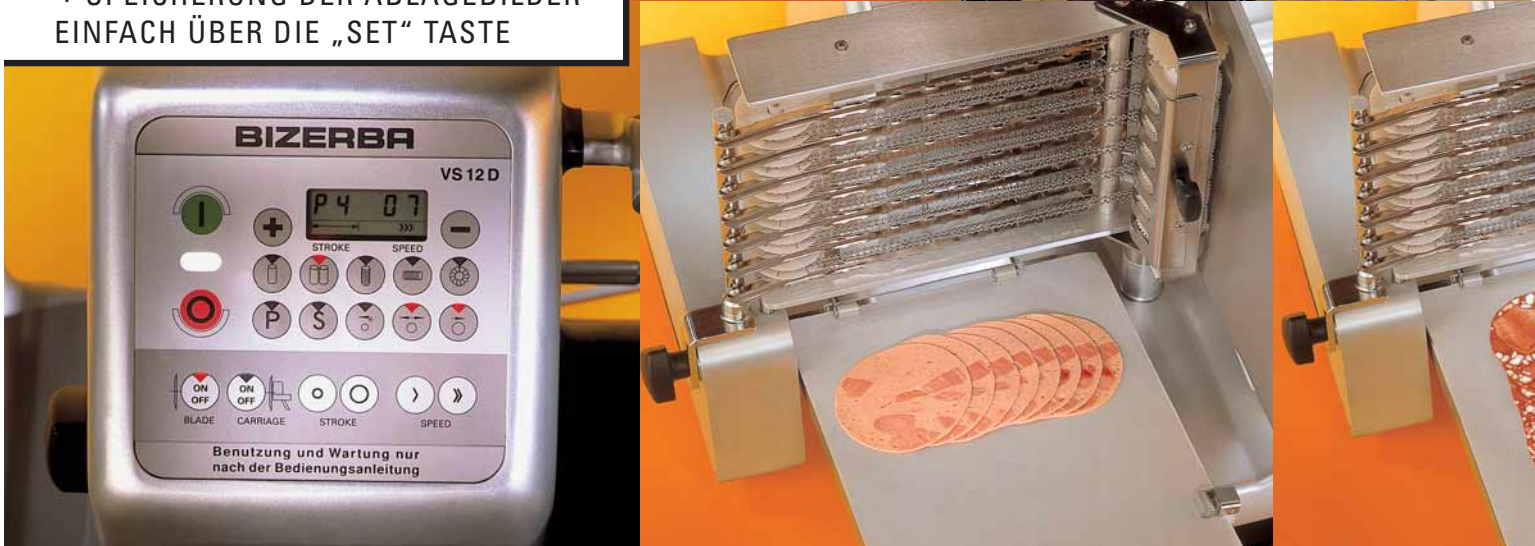



# WIE AUS APPETITMACHERN

## SICHERE UMSATZBRINGER WERDEN?

### → Flexibler Einsatz

Die VS 12 D eignet sich besonders zum Schneiden von Wurstwaren, Schinken, Speck, Rauchfleisch, Braten, Roastbeef, Fleisch und Rouladen. Ideal für das Fleischerhandwerk, den Lebensmittelhandel, Feinkostabteilungen, Bäckereien und Küchenbetriebe. Überall dort, wo hohe Flexibilität und die appetitliche, dekorative Präsentation des Schneidgutes gefragt sind. Die VS 12 D bietet dafür unzählige Ablegeformen mit umfangreichen, einfachen Vorwahlmöglichkeiten sowie Speicherung des Ablegebildes als Einschaltprogramm.

### → High-Tech Präzision

Die VS 12 D schneidet sauber, sicher und schnell – von der ersten bis zur letzten Scheibe. Dafür sorgt ein leistungsstarker, geräuscharmer Messerantrieb in Verbindung mit dem bewährten, erstklassigen Hohl-schliffmesser aus Spezialstahl mit Hartchromauflage. Die unmittelbar neben der Abschnittsstelle platzierte nachstellbare Schneidgutabstützung verhindert wirkungsvoll ein Ausweichen des Schneidgutes nach unten.

### → Bedienung

Sowohl im automatischen als auch im manuellen Betrieb bietet die VS 12 D hohen Bedienungskomfort und höchste Sicherheit. Perfekter Rundumschutz und die niedere Bauweise des Schlittens für ein spielend leichtes Handling ermöglichen eine rasche, ermüdungsfreie Arbeitsweise. Der praktische Quick-Restehalter gibt mit seinen Kunststoffspitzen Schneidgutresten festen Halt und minimiert dadurch An- und Abschnittverluste. Die Schnittstärke lässt sich stufenlos einstellen. Zum Schneiden hauchdünner Scheiben ist die Skala im Bereich 0–3 mm zusätzlich gespreizt. Die VS 12 D ist äußerst robust – auch im automatische Dauerbetrieb extrem belastbar und korrosionsfest. Schlitten, Anschlagplatte, Abstreifer und Messerabdeckung bestehen aus exakt bearbeitetem Alu-Eloxal. Bewährte Gleitrillen garantieren ein sauberes, müheloses Gleiten des Schneidgutes. Die im Maschinengehäuse gelagerte Schlittenführung ermöglicht einen leichten Schlittenlauf.

**\*\* MIT DEN VIELFÄLTIGEN ABLEGEPROGRAMMEN SIND SIE AUF DEM BESTEN WEG ZUM ERFOLG**



### → Ablegen leicht gemacht

Vielfältige Schneidgutablagen sind eines der wichtigsten Leistungsmerkmale der VS 12 D. Folgende Programme stehen zur Verfügung:

- Fächern in 3 Reihen "längs" oder "quer"
- Stapeln mit einem Schneidgut (Ø max. 105 mm), bis zu 2 Stapel hintereinander
- Doppelstapeln mit einem Schneidgut (Ø max. 105 mm), bis 4 Stapel hinter- und nebeneinander
- Rundablage in 3 Kreisen auf dem Ablegetisch

Die Ablegeprogramme machen's Ihnen leicht:

- Permanente Anzeige der Scheiben- und Portionenanzahl
- Vorwahl von Scheiben- und Portionenanzahl ganz einfach über "+" und "-"
- Vorwahl der Scheibenanzahl aller drei Rundablagen ist möglich
- Speicherung des geschnittenen Ablegebilds über die „Set“-Taste

### → Unfallschutz

Die Maschine wurde entsprechend der EG-Maschinen-Richtlinie Nr. 98/37/EG für Sicherheit und Hygiene durch ein akkreditiertes Prüflabor gemäß Baumusterprüfung Nr. 01014 und GS-Prüfung Nr. 01015 zugelassen. Die in der Bedienungsanleitung enthaltene EG-Konformitätserklärung bescheinigt die Einhaltung der Vorschriften.



→ DIE DEKORATIVE PRÄSENTATION  
MACHT APPETIT AUF MEHR

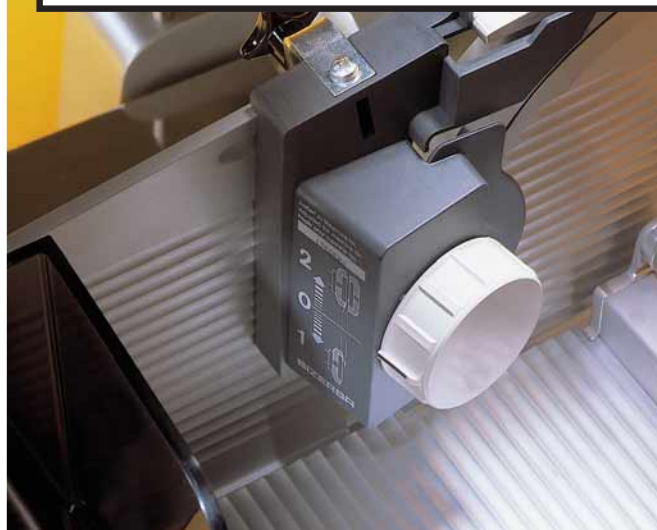

### → RUNDTELLERABLAGEN (OPTION)





# SIE WOLLEN FLEXIBILITÄT

## UND KOMFORTABLE BEDIENUNG?

### → **Automatisch oder manuell –**

#### **die VS 12 D lässt Ihnen die Wahl**

Die VS 12 D ist eine universelle Präzisions-Schneidemaschine mit besonders flexiblen Einsatzmöglichkeiten: Vollautomatisch zum rationellen Vorschneiden und manuell für den Bedienverkauf. Mit ihrem motorischen Schlittenantrieb bietet sie als Vollautomat den Vorteil, Schneidgut automatisch vorzuschneiden und zu portionieren, ideal zur Erledigung von Kundenbestellungen oder zur Vorbereitung des Kundenansturms am Wochenende. Die Schneidleistung kann über drei Schlittengeschwindigkeiten und drei Hublängen der Schlittenbewegungen gesteuert werden. D. h. für jedes Produkt die individuelle Schnittgeschwindigkeit. Im manuellen Betrieb glänzt

sie durch ihre leichtgängige, präzise Schlitten- und Schneidguthalterführung.

### **Die Scheibenablage erfolgt automatisch – ohne Handberührung.**

In beiden Betriebsarten ist die Vielfalt der Ablageformen eines der entscheidenden Leistungskriterien der Bizerba VS 12 D.

Nicht zu vergessen das besonders komfortable Handling und die schnelle, mühelose Reinigung.

### → **Reinigung und Wartung**

Resthalter, Messerabdeckung und Zuführschlitten sind mit wenigen Handgriffen abnehmbar. Zur bequemen und gründlichen Reinigung kann der Schlitten bei Schnittstärke unter „0“ ausgeschwenkt werden.

Das Nachschleifen des Messers besorgt ein kompakter Schleifapparat, der sich im Handumdrehen aufsetzen und durch genau definierte Einstellungen ganz leicht bedienen lässt.



**\*\* DIE VS 12 D BIETET IHNEN GENAU DIE LEISTUNG,  
DIE SIE GERADE BRAUCHEN: VOLLAUTOMATISCH ODER MANUELL**

## DIE WICHTIGSTEN TECHNISCHEN DATEN



Stromart	Spannung*) V	Frequenz Hz	Nennstrom- aufnahme A	Leistungs- aufnahme kW
→ Einphasen- Wechselstrom:	230	50	2,5	0,575
→ Dreiphasen- Wechselstrom:	230/400	50	1,9/1,38	0,552
→ Messerdurch- messer:	330 mm			
→ Messerdrehzahl:	266 U/min.			
→ Schlittenhubzahl:	lang 30-40-50		mittel 35-48-58	kurz 60-68-75
→ Schneidgutdurchlass mit Ableger:	min. 50 x 50 mm		max. 183 x 240 mm	
	ohne Ableger: 224 x 260 mm			
→ Schnittstärkeein- stellung, stufenlos				
- mit Ableger:	0,5 bis 8 mm			
- ohne Ableger:	0,5 bis 24mm			
→ Abmessungen in mm:				

→ Aussenmaße (mm):	L 620	B 795	H 495
→ Aufstellfläche (mm):	L 515	B 430	
→ Arbeitsfläche (mm):	L2 800	B2 980	
→ Stapelhöhe:	60 mm		
→ Schutzart:	IP 33		
→ Verpackungsdaten:	58 x 82 x 70 cm (L x B x H)		
→ Gewicht:	ca. 75 kg (Netto) / ca. 87 kg (Brutto)		
→ Ablegetisch:	254 x 346 mm		
→ Papiergröße:	1/8 Bogen – 250 x 375 mm		
→ Foliengröße:	240 x 360		
→ Tischverschiebeweg:	160 mm		
→ Zusatzausstattung:	Rundteller zur sternförmigen Schneidgut- ablage, Teflonmesser, Anschlagplatte und Messerabdeckung mit Antihafbeschichtung		

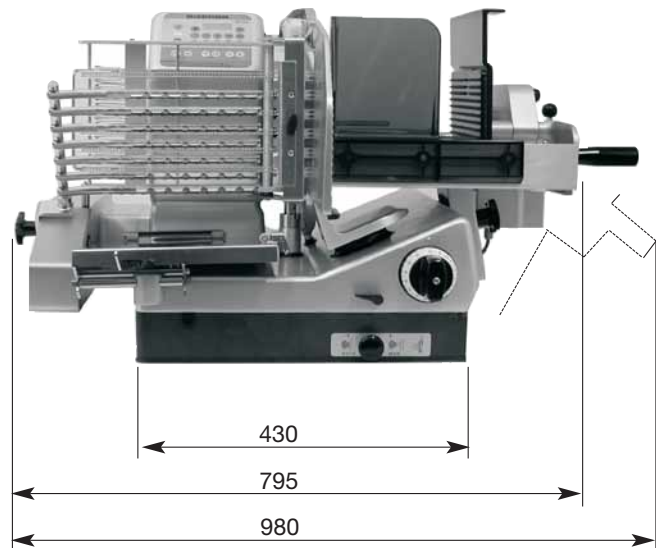
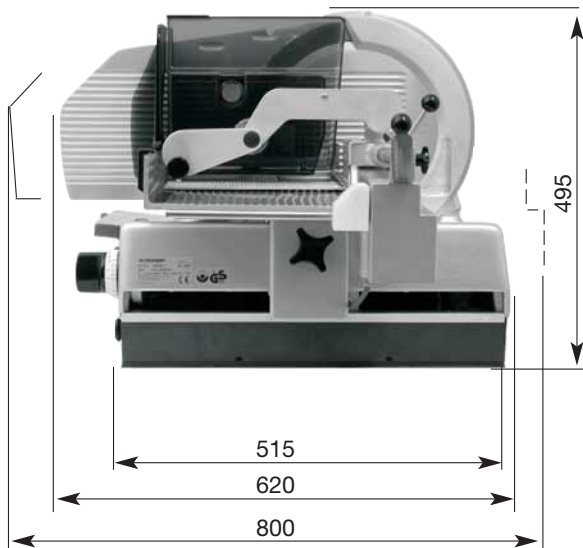

**BIZERBA**  
\_balanced information

BIZERBA • D-72336 Balingen • Wilhelm-Kraut-Str. 65 • Tel. 0 74 33/12-0 • Fax 0 74 33/12-26 96 • E-mail: marketing@bizerba.de • Internet: www.bizerba.com  
 BIZERBA • A-1230 Wien • Bürostraße 12 • Telefon 01/6 10 68-0 • Telefax 01/6 10 68-310 • E-mail: info@bizerba.at • Internet: www.bizerba.at  
 BIZERBA (Schweiz) AG • CH-8050 Zürich • Leutschenbachstrasse 45 • Tel. 044/3 07 44 44 • Fax 044/3 07 44 66 • E-mail: info@bizerba.ch • Internet: www.bizerba.ch  
 BIZERBA België N.V. • Industrialaan 4 • B-1702 Groot-Bijgaarden • Tel. 02/4 66 00 81 • Fax 02/4 66 14 64 • E-mail: info@bizerba.be • Internet: www.bizerba.be